

**ISTRUZIONI DI MONTAGGIO SISTEMI HI-FI PER PORTIERE ANTERIORI  
INSTALLATION INSTRUCTIONS HI-FI SYSTEMS FOR FRONT DOORS  
INSTRUCTIONS DE MONTAGE ENSEMBLE HI-FI POUR PORTIERES AVANT  
MONTAGEANLEITUNG HIFI-SYSTEME FÜR VORDERE TÜREN  
INSTRUCCIONES PARA EL MONTAJE SISTEMA HI-FI PARA PUERTA DELANTERAS**

## SMART Fortwo

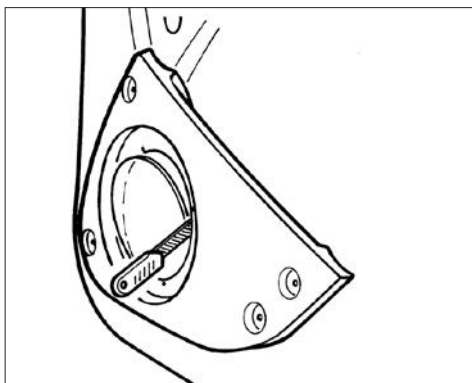

- I Smontare il pannello dalla portiera. Collocare la tasca Phonocar sul pannello; tracciare e praticare il foro per l'installazione dell'altoparlante.
- GB Remove the panel from the door. Position the phonocar-adapter on the panel. Mark the speaker-outline on the panel and cut-out the hole.
- F Démonter le panneau de la portière. Placer le support Phonocar sur le panneau. Tracer et couper le trou destiné à l'installation du haut-parleur.
- D Wagentür-Innenwand abnehmen. Phonocar-Adapter auf die Tür-Innenwand legen; Lautsprecher-Umriss aufzeichnen und ausschneiden.
- E Desmontar el panel de la portezuela. Colocar el bolsillo Phonocar sobre el panel, trazando el orificio destinado al pasaje del sonido.

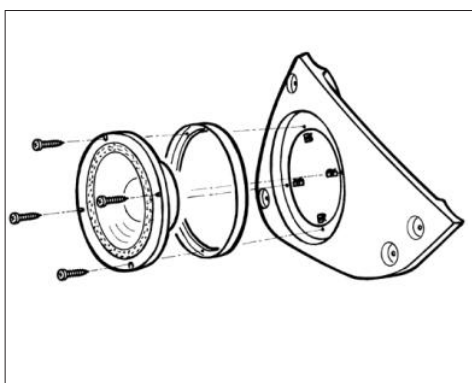

- I Fissare l'altoparlante al supporto Phonocar mediante le viti e le prestole fornite in dotazione.
- GB Fix the speaker to the Phonocar support, by means of the supplied screws and clips.
- F Fixer le haut-parleur sur le support Phonocar, en utilisant les vis et les clips fournies.
- D Lautsprecher am Phonocar-Adapter befestigen. Hierzu mitgelieferte Schrauben und Clipse verwenden.
- E Fijar el altavoz al soporte Phonocar mediante los tornillos y las grapas en dotación.

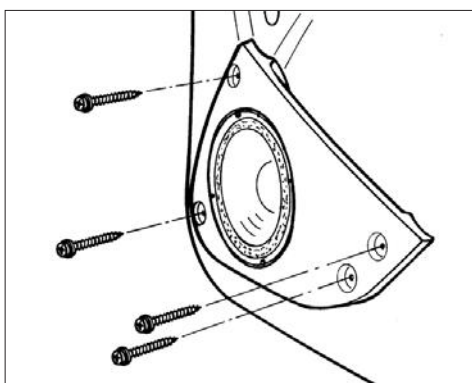

- I Effettuare i collegamenti dell'altoparlante. Fissare il supporto Phonocar al pannello, mediante le viti originali.
- GB Effect the speaker-connections. Fix the Phonocar-support to the panel using the original screws
- F Effectuer les connexions du haut-parleur. Fixer le support Phonocar au panneau, en utilisant les vis d'Origine.
- D Lautsprecher-Verbindungen herstellen. Phonocar-Adapter an der Tür-Innenwand, mittels Original-Schrauben, befestigen.
- E Efectuar las conexiones del altavoz. Fijar el soporte Phonocar al panel, mediante los tornillos de origen.

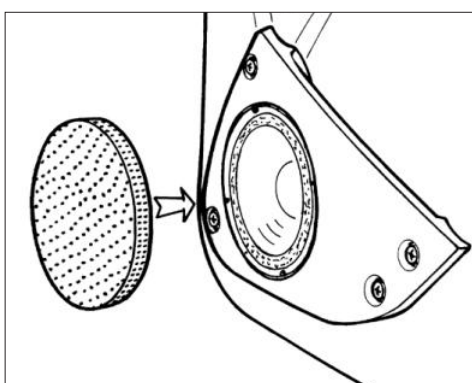

- I Incastrare la griglia nella predisposizione facendo pressione alle estremità.
- GB Fit the grill into the adapter, by slightly pressing along the edges.
- F Emboîter la grille dans le logement en appuyant aux extrémités.
- D Grill in die Einbauöffnung stecken und am Rand festdrücken.
- E Encajar la rejilla en su sede haciendo presión en los extremos.